

2016 年 10 月 26 日

パナソニック株式会社
 オートモーティブ&インダストリアルシステムズ社
 メカトロニクス事業部 モータビジネスユニット

**産業用ブラシレスモータ MINAS-BL GV シリーズ ならびに GP シリーズ用オプション
 モータ延長ケーブルの付属品「絶縁キャップ」仕様変更のお知らせ**

拝啓 秋冷の候、貴社益々ご清栄のこととお慶び申し上げます。
 また、平素は格別のご高配を賜り厚くお礼申し上げます。
 さて、首記の件につきまして、部品の生産中止により、仕様変更をいたします。
 何とぞ、ご理解とご協力を賜りますようお願い申し上げます。

敬具

—記—

1. 対象機種： 産業用ブラシレスモータ MINAS-BL GV シリーズ, GP シリーズ用 モータ延長ケーブル

品番	長さ(L)
DV0PQ1000110	1 m
DV0PQ1000130	3 m
DV0PQ1000150	5 m
DV0PQ10001A1	10 m

モータ延長ケーブルの付属品の変更のため、品番の変更はございません。

2. 変更理由： 現状、付属している「絶縁キャップ」が生産中止のため。
 この変更による特性、性能、環境負荷物質への影響について、変更はございません。

3. 変更内容： ■モータ延長ケーブルに付属している「絶縁キャップ」(アース絶縁用)
 ■「絶縁キャップ」の組付け手順

3-1)モータ延長ケーブル

(単位: mm)

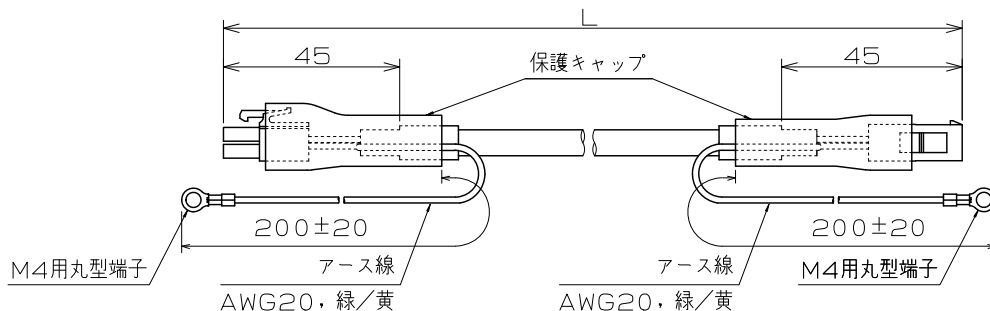

3-2) 付属品

- ・絶縁キャップ(アース絶縁用)
 材質: ポリプロピレン(白)
- ・M4×6ばね座金組込み なべ小ねじ
 材質: ステンレス材
- ・M4 六角ナット
 材質: ステンレス材

変更部品

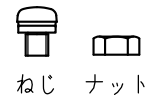
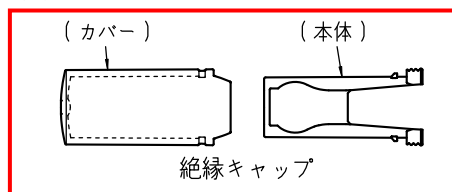

付 属 品

パナソニック株式会社 オートモーティブ & インダストリアルシステムズ社

3-3) 絶縁キャップの変更に伴い、組付けの手順が変更となります。

●モータのアース線と延長ケーブルのアース線の接続

モータのアース線と延長ケーブルのアース線の接続には付属のM4ねじと絶縁キャップをご使用ください。

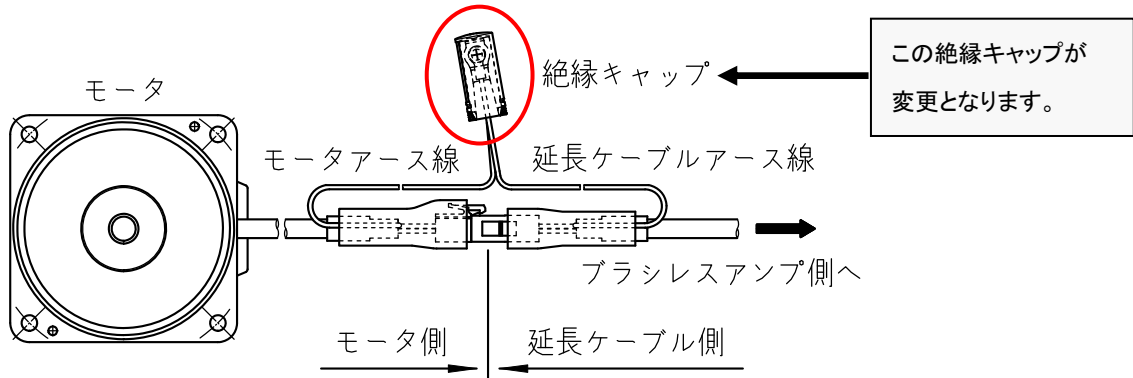

●絶縁キャップの組付け手順

絶縁キャップの変更により、組付け手順が変更となります。

現状	変更後
<p>① モータアース線と延長ケーブルアース線を付属のねじで接続する。</p> <p>② 絶縁キャップを次の手順で組付ける。</p> <p>I. スリーブを通す。 II. 本体をはめ込む。 III. パチンと音がするまでカバーを押し込む。</p>	<p>① モータアース線と延長ケーブルアース線を付属のねじで接続する。</p> <p>② 絶縁キャップを次の手順で組付ける。</p> <p>I. 本体をはめ込む。 II. カバーを挿入する。 III. パチンと音がするまでカバーを押し込む。</p>

※絶縁キャップの組付け後の外形寸法の変更はございません。

(単位: mm)

現状	変更後

4. 変更時期: 2016年11月生産分より順次変更いたします。

以上