

2012年6月29日

パナソニック株式会社 アプライアンス社
モータビジネスユニット

**小形ギヤードモータ 新 G シリーズ 70 mm 角サイズ
可変速タイプ電磁ブレーキ付単相モータ仕様変更に関するお知らせ**

拝啓 梅雨の候、平素は格別のご高配を賜り、厚くお礼申し上げます。

さて、2011年7月7日発行のモータニュース

“小形ギヤードモータ電磁ブレーキ付モータの電磁ブレーキの仕様変更に関するお知らせ”

<http://industrial.panasonic.com/jp/i/25000/fa-news-2011/fa-news-2011/20110707.pdf>

で、ご案内いたしました変更に伴い、一部の機種について外観形状が変更になるものがございます。

ご理解賜りますようよろしくお願い申し上げます。

敬具

- 記 -

- 対象機種 70 mm角サイズ 可変速タイプ電磁ブレーキ付単相モータ
機種名：M7RX15GBV4L、M7RX15GBV4Y
(上記2機種のみ)

■変更内容

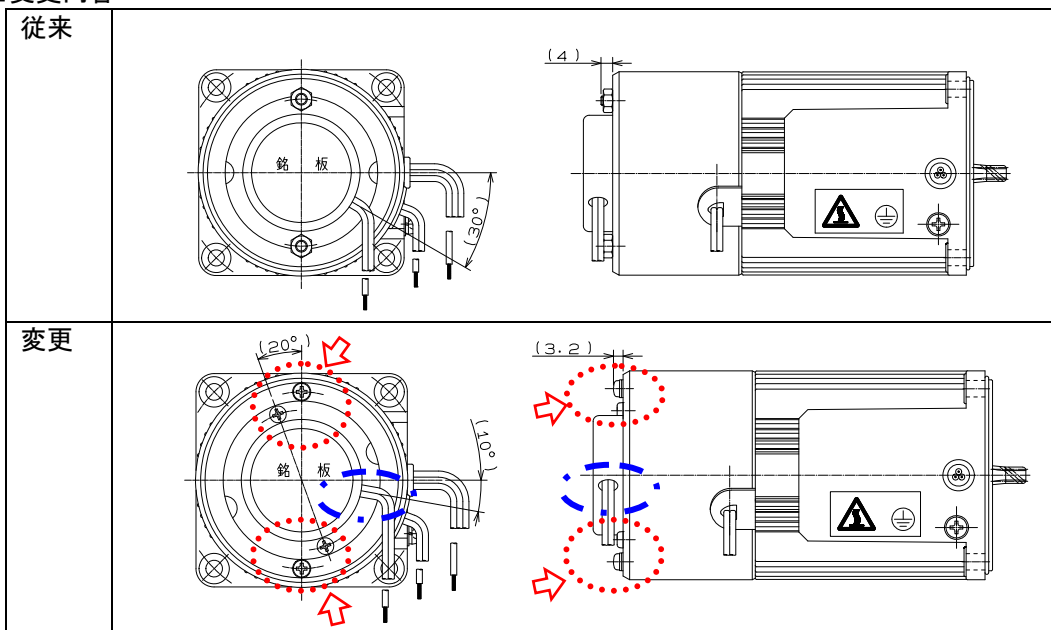

※ブレーキカバー、タコジェネレータの止めネジを、ナットからナベ小ネジに変更し、ネジの見える箇所が4か所となります。(赤色点線で囲みの矢印部分)

※タコジェネリード線引き出し位置が、若干変わります。リード線長さは変更ございません。(青色一点鎖線で囲んだ部分)

■変更時期

2012年8月生産分より順次変更いたします。

以上

パナソニック株式会社 アプライアンス社