

2012年4月10日

パナソニック株式会社 アプライアンス社
モータビジネスユニット

お詫びと訂正

**ACサーボモータ MINAS-A5シリーズ
エンコーダ・エンコーダ部カバーの仕様変更およびモータ全長変更**

拝啓 早春の候、平素は格別のご高配を賜り、厚くお礼申しあげます。

2012年3月9日に配信しました「ACサーボモータ MINAS-A5シリーズエンコーダ・エンコーダ部カバーの仕様変更およびモータ全長変更に関するお知らせ」のモータニュースにおきまして「モータ全長」に関する記載部分に誤記がありましたので訂正し、お詫びいたします。

敬具

—記—

※3月9日付モータニュースから変更のある寸法および追加になった箇所を赤字で記載しております。

【修正後の内容】

ACサーボモータ・エンコーダ

■対象機種 MINAS-A5シリーズ

フランジサイズ 100mm角、120mm角、130mm角、180mm角

※モータ容量とモータ品番一覧は、2/5～5/5ページを参照ください。

■変更理由 エンコーダの標準化。

■変更内容

①エンコーダカバー…形状が変更になります。詳細は2/5～5/5ページの写真・外形寸法図を参照ください。
対象機種…全機種。

②モータ全長…

1) エンコーダ部カバー部 (LE) が変更になります。46mm (誤) → 45mm (正)。

対象機種…保護構造IP65仕様のモータ全機種。3月9日にご案内が漏れてしまったIP65仕様のブレーキ無しモータも該当します。2/5～3/5ページの外形図および寸法一覧を参照ください。

2) モータ部 (LM) が長くなります。

対象機種…保護構造IP65仕様ならびにIP67仕様の130mm角、180mm角のブレーキ有りモータ。対象機種・寸法の詳細は4/5～5/5ページの外形図および寸法一覧を参照ください。

③アブソリュートタイプエンコーダ…多回転データの保持用のバックアップ用コンデンサを廃止します。

対象機種：MDME***S◇◇

MSME***S◇◇

MHME***S◇◇

MGME***S◇◇

モータ品番の左から8桁目に“S”がある機種。

外部バッテリー交換時は、エンコーダ主電源をONに（通電）した状態でバッテリー交換をお願いいたします。

■実施時期 2012年4月生産分より順次変更いたします。

■性能、信頼性、製品品番の変更はございません。

■補修サービスについて

変更実施時期前の製品を弊社に調査・修理で返却された場合、対象外です。

調査完了後は、本内容を施さずに返却いたします。

以上

パナソニック株式会社 アプライアンス社

◁ IP65仕様 ▷

◇外観

変更前

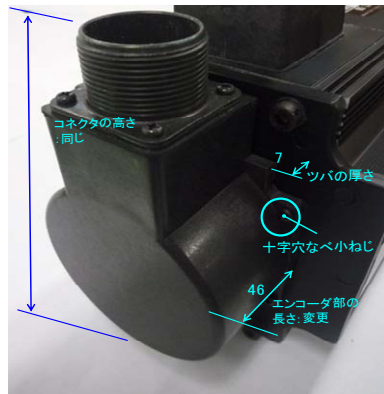

変更後

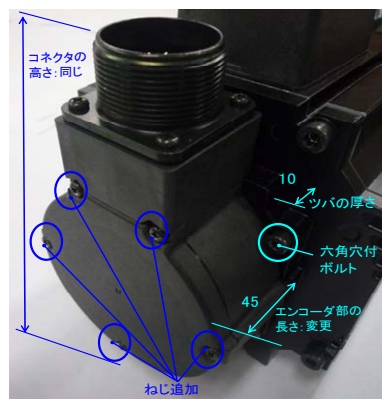

◇対象機種・寸法

ブレーキ無し

変更前

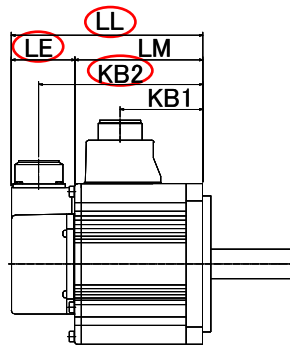
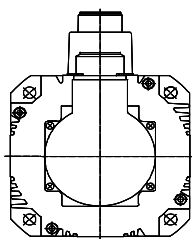

変更後

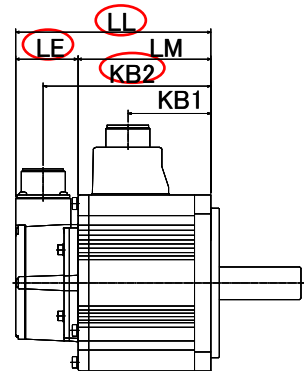
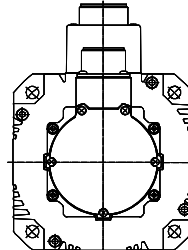

| | | 変更前 | | | | | 変更後 | | | | | | |
|-----------------|------------|------------|------------|-------|-------|-------|-------|-------|-------|-------|-------|-------|-------|
| | | LL | LM | LE | KB1 | KB2 | LL | LM | LE | KB1 | KB2 | | |
| IP65仕様 ブレーキ無 | 100mm角 | MDME044◇◇◇ | 133.5 | 87.5 | 46 | 56.5 | 113.5 | 132.5 | 87.5 | 45 | 56.5 | 112.5 | |
| | | MDME064◇◇◇ | 143 | 97 | 46 | 66 | 123 | 142 | 97 | 45 | 66 | 122 | |
| | | MSME102◇◇◇ | 143 | 97 | 46 | 66 | 123 | 142 | 97 | 45 | 66 | 122 | |
| | | MSME152◇◇◇ | 161.5 | 115.5 | 46 | 84.5 | 141.5 | 160.5 | 115.5 | 45 | 84.5 | 140.5 | |
| | | MSME202◇◇◇ | 180.5 | 134.5 | 46 | 103.5 | 160.5 | 179.5 | 134.5 | 45 | 103.5 | 159.5 | |
| | | MSME084◇◇◇ | 133.5 | 87.5 | 46 | 56.5 | 113.5 | 132.5 | 87.5 | 45 | 56.5 | 112.5 | |
| | | MSME104◇◇◇ | 143 | 97 | 46 | 66 | 123 | 142 | 97 | 45 | 66 | 122 | |
| | | MSME154◇◇◇ | 161.5 | 115.5 | 46 | 84.5 | 141.5 | 160.5 | 115.5 | 45 | 84.5 | 140.5 | |
| | 120mm角 | MSME204◇◇◇ | 180.5 | 134.5 | 46 | 103.5 | 160.5 | 179.5 | 134.5 | 45 | 103.5 | 159.5 | |
| | | MSME302◇◇◇ | 192 | 146 | 46 | 112 | 172 | 191 | 146 | 45 | 112 | 171 | |
| | | MSME304◇◇◇ | 192 | 146 | 46 | 112 | 172 | 191 | 146 | 45 | 112 | 171 | |
| | | 130mm角 | MDME102◇◇◇ | 140 | 94 | 46 | 60 | 120 | 139 | 94 | 45 | 60 | 119 |
| | | | MDME152◇◇◇ | 157.5 | 111.5 | 46 | 77.5 | 137.5 | 156.5 | 111.5 | 45 | 77.5 | 136.5 |
| | | | MDME202◇◇◇ | 175 | 129 | 46 | 95 | 155 | 174 | 129 | 45 | 95 | 154 |
| | | | MDME302◇◇◇ | 210 | 164 | 46 | 127 | 190 | 209 | 164 | 45 | 127 | 189 |
| | | | MDME104◇◇◇ | 140 | 94 | 46 | 60 | 120 | 139 | 94 | 45 | 60 | 119 |
| | MDME154◇◇◇ | | 157.5 | 111.5 | 46 | 77.5 | 137.5 | 156.5 | 111.5 | 45 | 77.5 | 136.5 | |
| | MDME204◇◇◇ | | 175 | 129 | 46 | 95 | 155 | 174 | 129 | 45 | 95 | 154 | |
| | MDME304◇◇◇ | | 210 | 164 | 46 | 127 | 190 | 209 | 164 | 45 | 127 | 189 | |
| | MSME402◇◇◇ | MSME402◇◇◇ | 210 | 164 | 46 | 127 | 190 | 209 | 164 | 45 | 127 | 189 | |
| | | MSME502◇◇◇ | 245 | 199 | 46 | 162 | 225 | 244 | 199 | 45 | 162 | 224 | |
| | | MSME404◇◇◇ | 210 | 164 | 46 | 127 | 190 | 209 | 164 | 45 | 127 | 189 | |
| | | MSME504◇◇◇ | 245 | 199 | 46 | 162 | 225 | 244 | 199 | 45 | 162 | 224 | |
| | | MHME102◇◇◇ | 175 | 129 | 46 | 95 | 155 | 174 | 129 | 45 | 95 | 154 | |
| MHME152◇◇◇ | | 192.5 | 146.5 | 46 | 112.5 | 172.5 | 191.5 | 146.5 | 45 | 112.5 | 171.5 | | |
| MHME104◇◇◇ | | 175 | 129 | 46 | 95 | 155 | 174 | 129 | 45 | 95 | 154 | | |
| MHME154◇◇◇ | | 192.5 | 146.5 | 46 | 112.5 | 172.5 | 191.5 | 146.5 | 45 | 112.5 | 171.5 | | |
| MGME092◇◇◇ | | 157.5 | 111.5 | 46 | 77.5 | 137.5 | 156.5 | 111.5 | 45 | 77.5 | 136.5 | | |
| MGME094◇◇◇ | | 157.5 | 111.5 | 46 | 77.5 | 137.5 | 156.5 | 111.5 | 45 | 77.5 | 136.5 | | |

◇◇◇にはGCC、GCG、SCC、SCGが入ります。

単位：mm

パナソニック株式会社 アプライアンス社

≪ IP65 仕様 ≫ ブレーキ無し 続き

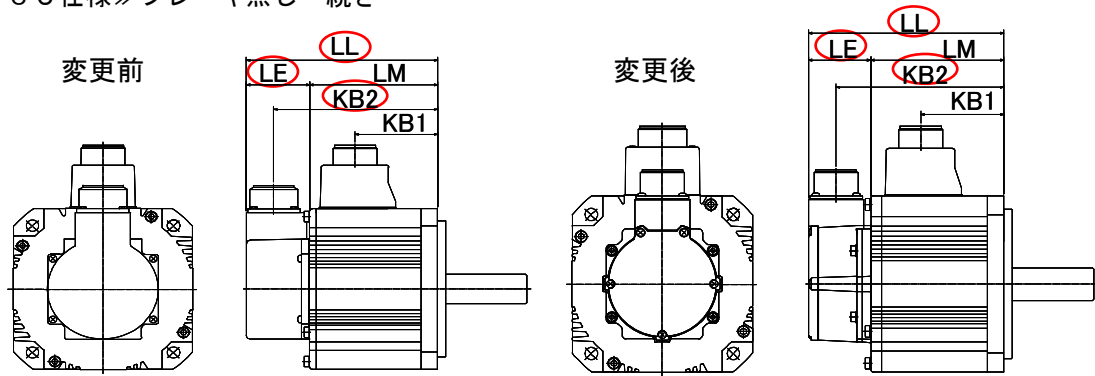

| | | 変更前 | | | | | 変更後 | | | | | |
|------------------|--------|------------|-------|-------|-----|-------|-------|-------|-------|-----|-------|-------|
| | | LL | LM | LE | KB1 | KB2 | LL | LM | LE | KB1 | KB2 | |
| IP65仕様 ブレーキ無し | 180mm角 | MDME402◇◇◇ | 179 | 133 | 46 | 96 | 159 | 178 | 133 | 45 | 96 | 158 |
| | | MDME502◇◇◇ | 198 | 152 | 46 | 115 | 178 | 197 | 152 | 45 | 115 | 177 |
| | | MDME404◇◇◇ | 179 | 133 | 46 | 96 | 159 | 178 | 133 | 45 | 96 | 158 |
| | | MDME504◇◇◇ | 198 | 152 | 46 | 115 | 178 | 197 | 152 | 45 | 115 | 177 |
| | | MHME202◇◇◇ | 179 | 133 | 46 | 96 | 159 | 178 | 133 | 45 | 96 | 158 |
| | | MHME302◇◇◇ | 198 | 152 | 46 | 115 | 178 | 197 | 152 | 45 | 115 | 177 |
| | | MHME402◇◇◇ | 211.5 | 165.5 | 46 | 128.5 | 191.5 | 210.5 | 165.5 | 45 | 128.5 | 190.5 |
| | | MHME502◇◇◇ | 240.5 | 194.5 | 46 | 157.5 | 220.5 | 239.5 | 194.5 | 45 | 157.5 | 219.5 |
| | | MHME204◇◇◇ | 179 | 133 | 46 | 96 | 159 | 178 | 133 | 45 | 96 | 158 |
| | | MHME304◇◇◇ | 198 | 152 | 46 | 115 | 178 | 197 | 152 | 45 | 115 | 177 |
| | | MHME404◇◇◇ | 211.5 | 165.5 | 46 | 128.5 | 191.5 | 210.5 | 165.5 | 45 | 128.5 | 190.5 |
| | | MHME504◇◇◇ | 240.5 | 194.5 | 46 | 157.5 | 220.5 | 239.5 | 194.5 | 45 | 157.5 | 219.5 |
| | | MGME202◇◇◇ | 165.5 | 119.5 | 46 | 82.5 | 145.5 | 164.5 | 119.5 | 45 | 82.5 | 144.5 |
| | | MGME302◇◇◇ | 211.5 | 165.5 | 46 | 128.5 | 191.5 | 210.5 | 165.5 | 45 | 128.5 | 190.5 |
| | | MGME204◇◇◇ | 165.5 | 119.5 | 46 | 82.5 | 145.5 | 164.5 | 119.5 | 45 | 82.5 | 144.5 |
| | | MGME304◇◇◇ | 211.5 | 165.5 | 46 | 128.5 | 191.5 | 210.5 | 165.5 | 45 | 128.5 | 190.5 |

◇◇◇にはGCC、GCG、SCC、SCGが入ります。

単位：mm

◇対象機種・寸法

≪ IP65仕様 ≫ ブレーキ有り

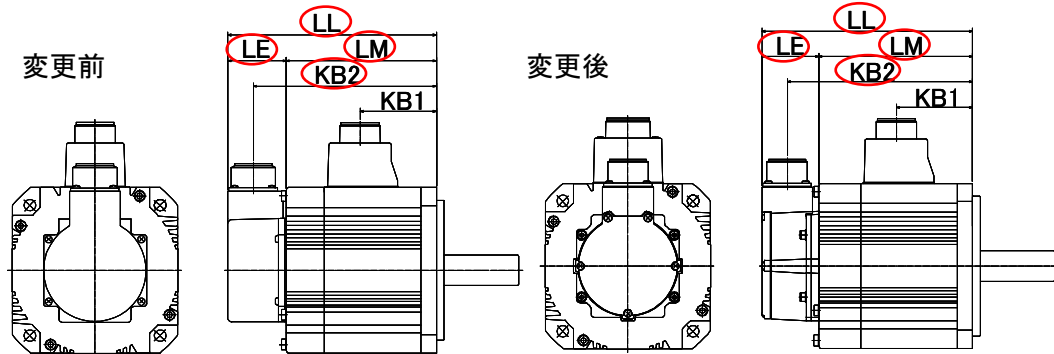

| | | 変更前 | | | | | 変更後 | | | | | |
|------------------|------------|------------|-------|-------|-------|-------|-------|-------|-------|-------|-------|-------|
| | | LL | LM | LE | KB1 | KB2 | LL | LM | LE | KB1 | KB2 | |
| IP65仕様 ブレーキ有り | 100mm角 | MDME044◇◇◇ | 160.5 | 114.5 | 46 | 53.5 | 140.5 | 159.5 | 114.5 | 45 | 53.5 | 139.5 |
| | | MDME064◇◇◇ | 170 | 124 | 46 | 63 | 150 | 169 | 124 | 45 | 63 | 149 |
| | | MSME102◇◇◇ | 170 | 124 | 46 | 66 | 150 | 169 | 124 | 45 | 66 | 149 |
| | | MSME152◇◇◇ | 188.5 | 142.5 | 46 | 84.5 | 168.5 | 187.5 | 142.5 | 45 | 84.5 | 167.5 |
| | | MSME202◇◇◇ | 207.5 | 161.5 | 46 | 103.5 | 187.5 | 206.5 | 161.5 | 45 | 103.5 | 186.5 |
| | | MSME084◇◇◇ | 160.5 | 114.5 | 46 | 53.5 | 140.5 | 159.5 | 114.5 | 45 | 53.5 | 139.5 |
| | 120mm角 | MSME104◇◇◇ | 170 | 124 | 46 | 63 | 150 | 169 | 124 | 45 | 63 | 149 |
| | | MSME154◇◇◇ | 188.5 | 142.5 | 46 | 81.5 | 168.5 | 187.5 | 142.5 | 45 | 81.5 | 167.5 |
| | | MSME204◇◇◇ | 207.5 | 161.5 | 46 | 100.5 | 187.5 | 206.5 | 161.5 | 45 | 100.5 | 186.5 |
| | | MSME302◇◇◇ | 217 | 171 | 46 | 112 | 197 | 216 | 171 | 45 | 112 | 196 |
| | | MSME304◇◇◇ | 217 | 171 | 46 | 112 | 197 | 216 | 171 | 45 | 112 | 196 |
| | | MDME102◇◇◇ | 165 | 119 | 46 | 60 | 145 | 167 | 122 | 45 | 60 | 147 |
| | 130mm角 | MDME152◇◇◇ | 182.5 | 136.5 | 46 | 77.5 | 162.5 | 184.5 | 139.5 | 45 | 77.5 | 164.5 |
| | | MDME202◇◇◇ | 200 | 154 | 46 | 95 | 180 | 202 | 157 | 45 | 95 | 182 |
| | | MDME302◇◇◇ | 235 | 189 | 46 | 127 | 215 | 237 | 192 | 45 | 127 | 217 |
| | | MDME104◇◇◇ | 165 | 119 | 46 | 57 | 145 | 167 | 122 | 45 | 57 | 147 |
| | | MDME154◇◇◇ | 182.5 | 136.5 | 46 | 74.5 | 162.5 | 184.5 | 139.5 | 45 | 74.5 | 164.5 |
| | | MDME204◇◇◇ | 200 | 154 | 46 | 92 | 180 | 202 | 157 | 45 | 92 | 182 |
| | | MDME304◇◇◇ | 235 | 189 | 46 | 127 | 215 | 237 | 192 | 45 | 127 | 217 |
| | | MSME402◇◇◇ | 235 | 189 | 46 | 127 | 215 | 237 | 192 | 45 | 127 | 217 |
| | | MSME502◇◇◇ | 270 | 224 | 46 | 162 | 250 | 272 | 227 | 45 | 162 | 252 |
| | | MSME404◇◇◇ | 235 | 189 | 46 | 127 | 215 | 237 | 192 | 45 | 127 | 217 |
| | | MSME504◇◇◇ | 270 | 224 | 46 | 162 | 250 | 272 | 227 | 45 | 162 | 252 |
| | | MHME102◇◇◇ | 200 | 154 | 46 | 95 | 180 | 202 | 157 | 45 | 95 | 182 |
| | 180mm角 | MHME152◇◇◇ | 217.5 | 171.5 | 46 | 112.5 | 197.5 | 219.5 | 174.5 | 45 | 112.5 | 199.5 |
| | | MHME104◇◇◇ | 200 | 154 | 46 | 92 | 180 | 202 | 157 | 45 | 92 | 182 |
| | | MHME154◇◇◇ | 217.5 | 171.5 | 46 | 109.5 | 197.5 | 219.5 | 174.5 | 45 | 109.5 | 199.5 |
| | | MGME092◇◇◇ | 182.5 | 136.5 | 46 | 77.5 | 162.5 | 184.5 | 139.5 | 45 | 77.5 | 164.5 |
| | | MGME094◇◇◇ | 182.5 | 136.5 | 46 | 74.5 | 162.5 | 184.5 | 139.5 | 45 | 74.5 | 164.5 |
| | | MDME402◇◇◇ | 204 | 158 | 46 | 96 | 184 | 207 | 162 | 45 | 96 | 187 |
| | | MDME502◇◇◇ | 223 | 177 | 46 | 115 | 203 | 226 | 181 | 45 | 115 | 206 |
| | | MDME404◇◇◇ | 204 | 158 | 46 | 96 | 184 | 207 | 162 | 45 | 96 | 187 |
| | | MDME504◇◇◇ | 223 | 177 | 46 | 115 | 203 | 226 | 181 | 45 | 115 | 206 |
| | | MHME202◇◇◇ | 204 | 158 | 46 | 96 | 184 | 207 | 162 | 45 | 96 | 187 |
| | | MHME302◇◇◇ | 223 | 177 | 46 | 115 | 203 | 226 | 181 | 45 | 115 | 206 |
| | | MHME402◇◇◇ | 236.5 | 190.5 | 46 | 128.5 | 216.5 | 239.5 | 194.5 | 45 | 128.5 | 219.5 |
| | MHME502◇◇◇ | 265.5 | 219.5 | 46 | 157.5 | 245.5 | 268.5 | 223.5 | 45 | 157.5 | 248.5 | |
| | MHME204◇◇◇ | 204 | 158 | 46 | 96 | 184 | 207 | 162 | 45 | 96 | 187 | |
| | MHME304◇◇◇ | 223 | 177 | 46 | 115 | 203 | 226 | 181 | 45 | 115 | 206 | |
| | MHME404◇◇◇ | 236.5 | 190.5 | 46 | 128.5 | 216.5 | 239.5 | 194.5 | 45 | 128.5 | 219.5 | |
| | MHME504◇◇◇ | 265.5 | 219.5 | 46 | 157.5 | 245.5 | 268.5 | 223.5 | 45 | 157.5 | 248.5 | |
| | MGME202◇◇◇ | 190.5 | 144.5 | 46 | 82.5 | 170.5 | 193.5 | 148.5 | 45 | 82.5 | 173.5 | |
| MGME302◇◇◇ | 236.5 | 190.5 | 46 | 128.5 | 216.5 | 239.5 | 194.5 | 45 | 128.5 | 219.5 | | |
| MGME204◇◇◇ | 190.5 | 144.5 | 46 | 82.5 | 170.5 | 193.5 | 148.5 | 45 | 82.5 | 173.5 | | |
| MGME304◇◇◇ | 236.5 | 190.5 | 46 | 128.5 | 216.5 | 239.5 | 194.5 | 45 | 128.5 | 219.5 | | |

◇◇◇には GCD、GCH、SCD、SCH が入ります。

単位：mm

◀ IP67仕様 ▶ 変更前

変更後

◇外観



◇対象機種・寸法

ブレーキ有り

変更前

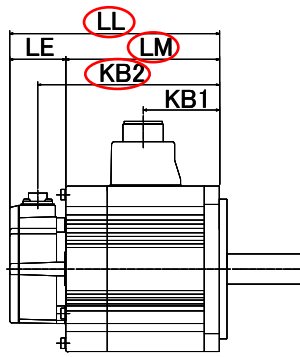
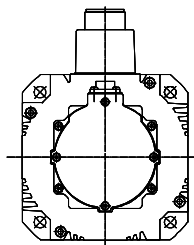

変更後

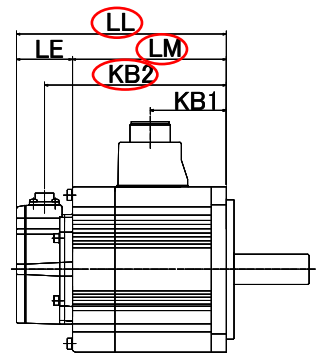
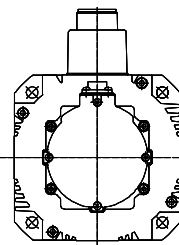

| | | 変更前 | | | | | 変更後 | | | | | |
|------------------|------------|------------|-------|-------|-------|-------|-------|-------|-------|-------|-------|-------|
| | | LL | LM | LE | KB1 | KB2 | LL | LM | LE | KB1 | KB2 | |
| IP67仕様 ブレーキ有り | 130mm角 | MDME102◇◇◇ | 163 | 119 | 44 | 60 | 141 | 166 | 122 | 44 | 60 | 143 |
| | | MDME152◇◇◇ | 180.5 | 136.5 | 44 | 77.5 | 158.5 | 183.5 | 139.5 | 44 | 77.5 | 160.5 |
| | | MDME202◇◇◇ | 198 | 154 | 44 | 95 | 176 | 201 | 157 | 44 | 95 | 178 |
| | | MDME302◇◇◇ | 233 | 189 | 44 | 127 | 211 | 236 | 192 | 44 | 127 | 213 |
| | | MDME104◇◇◇ | 163 | 119 | 44 | 57 | 141 | 166 | 122 | 44 | 57 | 143 |
| | | MDME154◇◇◇ | 180.5 | 136.5 | 44 | 74.5 | 158.5 | 183.5 | 139.5 | 44 | 74.5 | 160.5 |
| | | MDME204◇◇◇ | 198 | 154 | 44 | 92 | 176 | 201 | 157 | 44 | 92 | 178 |
| | | MDME304◇◇◇ | 233 | 189 | 44 | 127 | 211 | 236 | 192 | 44 | 127 | 213 |
| | | MSME402◇◇◇ | 233 | 189 | 44 | 127 | 211 | 236 | 192 | 44 | 127 | 213 |
| | | MSME502◇◇◇ | 268 | 224 | 44 | 162 | 246 | 271 | 227 | 44 | 162 | 248 |
| | | MSME404◇◇◇ | 233 | 189 | 44 | 127 | 211 | 236 | 192 | 44 | 127 | 213 |
| | | MSME504◇◇◇ | 268 | 224 | 44 | 162 | 246 | 271 | 227 | 44 | 162 | 248 |
| | | MHME102◇◇◇ | 198 | 154 | 44 | 95 | 176 | 201 | 157 | 44 | 95 | 178 |
| | | MHME152◇◇◇ | 215.5 | 171.5 | 44 | 112.5 | 193.5 | 218.5 | 174.5 | 44 | 112.5 | 195.5 |
| | | MHME104◇◇◇ | 198 | 154 | 44 | 92 | 176 | 201 | 157 | 44 | 95 | 178 |
| | MHME154◇◇◇ | 215.5 | 171.5 | 44 | 109.5 | 193.5 | 218.5 | 174.5 | 44 | 109.5 | 195.5 | |
| | MGME092◇◇◇ | 180.5 | 136.5 | 44 | 77.5 | 158.5 | 183.5 | 139.5 | 44 | 77.5 | 160.5 | |
| | MGME094◇◇◇ | 180.5 | 136.5 | 44 | 74.5 | 158.5 | 183.5 | 139.5 | 44 | 74.5 | 160.5 | |
| | 180mm角 | MDME402◇◇◇ | 202 | 158 | 44 | 96 | 180 | 206 | 162 | 44 | 96 | 183 |
| | | MDME502◇◇◇ | 221 | 177 | 44 | 115 | 199 | 225 | 181 | 44 | 115 | 202 |
| | | MDME404◇◇◇ | 202 | 158 | 44 | 96 | 180 | 206 | 162 | 44 | 96 | 183 |
| | | MDME504◇◇◇ | 221 | 177 | 44 | 115 | 199 | 225 | 181 | 44 | 115 | 202 |
| | | MHME202◇◇◇ | 202 | 158 | 44 | 96 | 180 | 206 | 162 | 44 | 96 | 183 |
| | | MHME302◇◇◇ | 221 | 177 | 44 | 115 | 199 | 225 | 181 | 44 | 115 | 202 |
| | | MHME402◇◇◇ | 234.5 | 190.5 | 44 | 128.5 | 212.5 | 238.5 | 194.5 | 44 | 128.5 | 215.5 |
| | | MHME502◇◇◇ | 263.5 | 219.5 | 44 | 157.5 | 241.5 | 267.5 | 223.5 | 44 | 157.5 | 244.5 |
| | | MHME204◇◇◇ | 202 | 158 | 44 | 96 | 180 | 206 | 162 | 44 | 96 | 183 |
| | | MHME304◇◇◇ | 221 | 177 | 44 | 115 | 199 | 225 | 181 | 44 | 115 | 202 |
| | | MHME404◇◇◇ | 234.5 | 190.5 | 44 | 128.5 | 212.5 | 238.5 | 194.5 | 44 | 128.5 | 215.5 |
| | | MHME504◇◇◇ | 263.5 | 219.5 | 44 | 157.5 | 241.5 | 267.5 | 223.5 | 44 | 157.5 | 244.5 |
| MGME202◇◇◇ | | 188.5 | 144.5 | 44 | 82.5 | 166.5 | 192.5 | 148.5 | 44 | 82.5 | 169.5 | |
| MGME302◇◇◇ | | 234.5 | 190.5 | 44 | 128.5 | 212.5 | 238.5 | 194.5 | 44 | 128.5 | 215.5 | |
| MGME204◇◇◇ | | 188.5 | 144.5 | 44 | 82.5 | 166.5 | 192.5 | 148.5 | 44 | 82.5 | 169.5 | |
| MGME304◇◇◇ | 234.5 | 190.5 | 44 | 128.5 | 212.5 | 238.5 | 194.5 | 44 | 128.5 | 215.5 | | |

◇◇◇には G1D、G1H、S1D、S1H が入ります。

単位：mm

※ IP67仕様でブレーキ無しモータの寸法は従来と変更ございません。

パナソニック株式会社 アプライアンス社