

包装规格

◇ 表面贴装型

● 编带

1-1. 编带尺寸

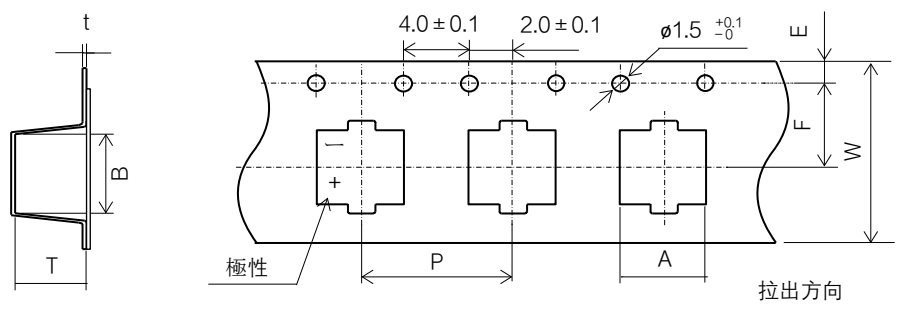

尺寸代码	A±0.2	B±0.2	W±0.3	F±0.1	E±0.1	P±0.1	t±0.1	T±0.2
A5	4.7	4.7	12.0	5.5	1.75	8.0	0.4	5.8
B45	5.6	5.6	16.0	7.5	1.75	8.0	0.4	4.8
B6	5.6	5.6	16.0	7.5	1.75	8.0	0.4	6.2
C5	6.9	6.9	16.0	7.5	1.75	12.0	0.4	5.3
C55	6.9	6.9	16.0	7.5	1.75	12.0	0.4	6.2
C6	6.9	6.9	16.0	7.5	1.75	12.0	0.4	6.2
C65	6.9	6.9	16.0	7.5	1.75	12.0	0.4	6.7
C8	7.0	7.0	16.0	7.5	1.75	12.0	0.5	8.2
C10	7.0	7.0	24.0	11.5	1.75	16.0	0.5	10.5
C10L	7.0	7.0	16.0	7.5	1.75	12.0	0.5	11.0
E7	8.6	8.6	24.0	11.5	1.75	12.0	0.4	7.2
E10	8.6	8.6	24.0	11.5	1.75	16.0	0.5	11.0
E12	8.6	8.6	24.0	11.5	1.75	16.0	0.5	12.3
F8	10.7	10.7	24.0	11.5	1.75	16.0	0.4	8.2
F10	10.7	10.7	24.0	11.5	1.75	16.0	0.4	11.0
F12	10.7	10.7	24.0	11.5	1.75	16.0	0.4	13.0

1-2. 卷盘尺寸

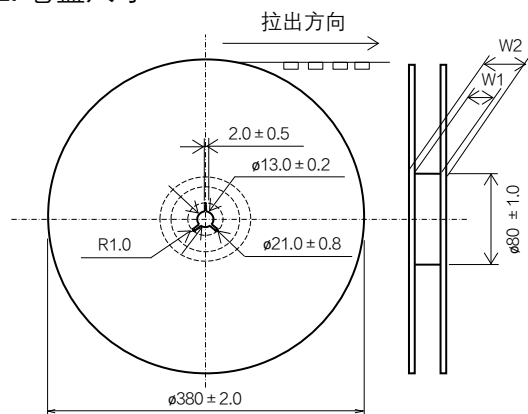

尺寸代码	W1±0.5	W2±1.0
A5	13.0	17.5
B45, B6, C5, C55, C6, C65, C8, C10L	17.0	21.5
C10, E7, E10, E12, F8, F10, F12	25.0	29.5

● 最小包装数量/重量

尺寸代码	数量 (个人 / 卷盘, ø380)	重量代表值 (g)
A5	2000	700
B45	2500	900
B6	1500	800
C5	1300	800
C55	1000	800
C6	1000	800
C65	1000	800
C8	900	800
C10	500	700
C10L	700	900

尺寸代码	数量 (个人 / 卷盘, ø380)	重量代表值 (g)
E7	1000	1100
E10	500	900
E12	400	800
F8	500	1000
F10	500	1000
F12	400	1000

包装规格

◇ 引线型

● 终端处理规格

1-1. 对应一览

※ 下表为标准规格。有关记载以外的规格，请另行向本公司查询。  
另外，由于机型名称存在限制，部分机型的加工分类可能会变更为+S、+D、+3。有关详情，请向本公司咨询。

系列	尺寸代码	袋装品 (引线加工产品)		编带品
		无加工	引线直角切割	
SEP, SEQP, SEPC SEPF, SXE, SEPG SEF, SEK	B9, C55, C6, C9, C10, E7, E9, E12	没有密码	+C3 (+3)	+TSS (+S)
	E13	没有密码	+C3 (+3)	+TS (+D)
	F8, F13	没有密码	+C3 (+3)	+T

1-2. 引线端子加工规格

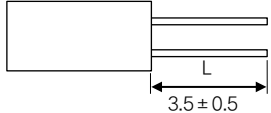
加工名称	尺寸代码	引线端子形状代码	形状・尺寸
引线直角切割	B9 C55, C6, C9, C10 E7, E9, E12, E13 F8, F13	+C3 (+3)	 单位: mm

1-3. 自动插入的编带规格

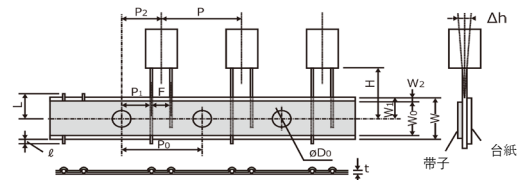
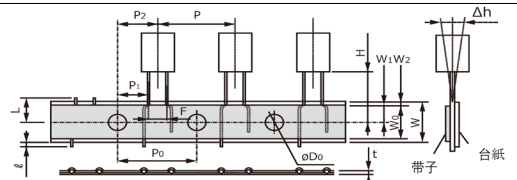
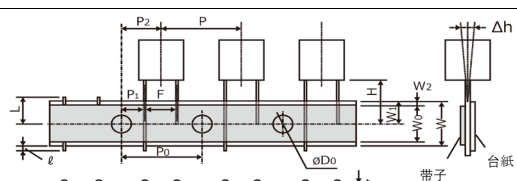
尺寸代码	壳尺寸	F尺寸	包装形状代码	形状
B9	φ5	F=2.0 mm	+TSS (+S)	
C55, C6, C9, C10	φ6.3	F=2.5 mm		
E7, E9, E12	φ8	F=3.5 mm		
E13	φ8	F=3.5 mm	+TS (+D)	
F8, F13	φ10	F=5.0 mm	+T	

包装形状代码	壳尺寸	F	P	P <sub>0</sub>	P <sub>1</sub>	P <sub>2</sub>	Δh	W	W <sub>0</sub>	W <sub>1</sub>	W <sub>2</sub>	H	φD <sub>0</sub>
		$\pm 0.2$	$\pm 1.0$	$\pm 0.2$	$\pm 0.5$	$\pm 1.0$	$\pm 1.0$	$\pm 0.5$	min.	$\pm 0.5$	max.	$\pm 0.75$	$\pm 0.2$
+TSS (+S)	φ5	2.0	12.7	12.7	5.35	6.35	0	18.0	9.5	9.0	2.5	17.5	4.0
	φ6.3	2.5	12.7	12.7	5.10	6.35	0	18.0	9.5	9.0	2.5	17.5	4.0
	φ8	3.5	12.7	12.7	4.60	6.35	0	18.0	9.5	9.0	2.5	17.5	4.0
+TS (+D)	φ8	3.5	12.7	12.7	4.60	6.35	0	18.0	9.5	9.0	2.5	17.5	4.0
+T	φ10	5.0	12.7	12.7	3.85	6.35	0	18.0	9.5	9.0	2.5	18.5	4.0

包装形状代码	壳尺寸	t	ℓ	L
		$\pm 0.3$	max.	max.
+TSS (+S)	φ5	0.6	0	11.0
	φ6.3	0.6	0	11.0
	φ8	0.6	0	11.0
+TS (+D)	φ8	0.6	0	11.0
+T	φ10	0.6	0	11.0

单位: mm

● 最小包装数量/重量

尺寸代码	壳尺寸	袋装产品		编带产品	
		数量 (个/袋)	重量代表值 (g)	数量 (个/袋)	重量代表值 (g)
B9	φ5	500	180	2000	1000
C55	φ6.3	500	150	1500	650
C6	φ6.3	500	160	1500	700
C9	φ6.3	500	240	1500	1000
C10	φ6.3	500	260	1500	1100

尺寸代码	壳尺寸	袋装产品		编带产品	
		数量 (个/袋)	重量代表值 (g)	数量 (个/袋)	重量代表值 (g)
E7	φ8	200	110	1000	820
E9	φ8	200	130	1000	900
E12	φ8	200	200	1000	980
E13	φ8	200	160	1000	1060
F8	φ10	200	180	500	890
F13	φ10	200	280	500	940