

18形エンコーダ (高トルクタイプ)

Type: **EVQW**

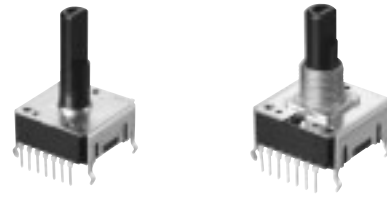

■ 特長

- 外形寸法：18.0 mm×18.0 mm，高さ8.0 mm
- アブソリュート5ビットに対応可能

■ 主な用途

- カーエアコン用コントロールパネルの各種機能切換え・調整

■ 品番構成

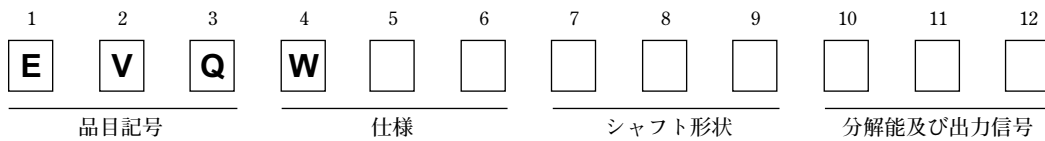

■ 主な仕様

形状	縦形，軸受付き及び軸受なし	
機械的特性	全回転角度	360° (エンドレス)
	シャフトの引き押し強度	80 N以上
	軸の振れ	0.7×L/30 mm以下
	回転トルク	20 mN·m～100 mN·m
	クリックピッチ	10°～30°
電気的特性	出力符号	A, B 2信号
	分解能	アブソリュート5ビット (最大6ビットカスタム対応可)
	定格	5 mA 10 V DC
	端子間ON抵抗	1 Ω以下
	チャタリング	2 ms 以下
	絶縁抵抗	100 MΩ以上 (250 V DCにて)
	耐電圧	300 V AC 1分間
耐久性	バウンシング	5 ms 以下
	回転寿命	15000回以上
最少包装数量	80 個 (トレイ包装)	
包装箱収納数	800個	

■ 形状寸法 (mm)

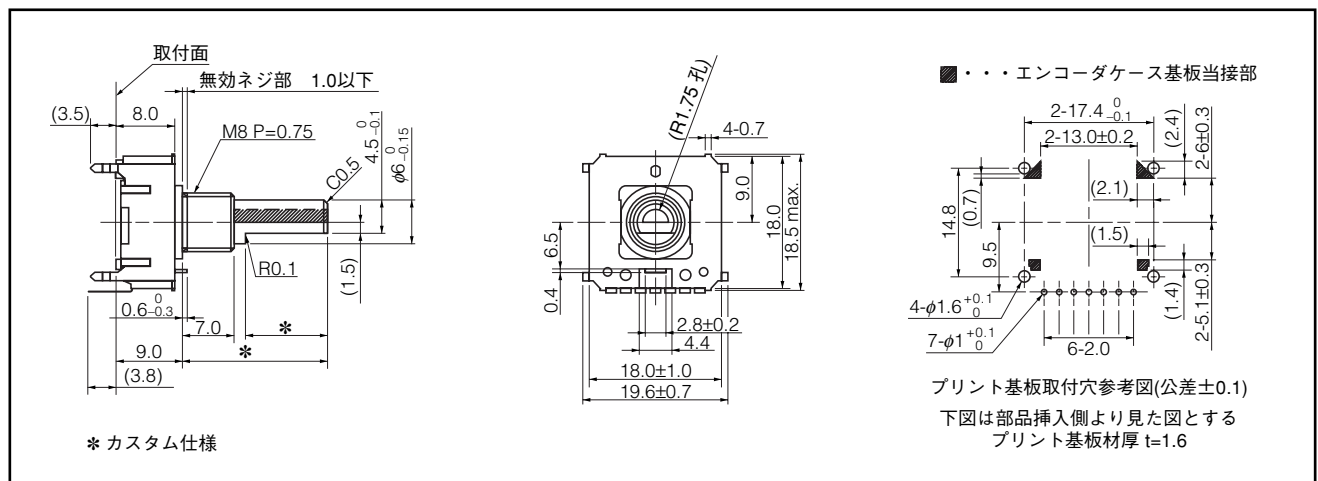

設計・仕様について予告なく変更する場合があります。ご購入及びご使用前に当社の技術仕様書などをお求め願ひ、それらに基づいて購入及び使用していただきますようお願いいたします。なお、本製品の安全性について疑義が生じたときは、速やかに当社へご通知をいただき、必ず技術検討をしてください。