

■ 包装仕様

● 基準包装数量

包装形態	Type 3KN	Type 5KN	Type 5KT	テーピングの種類
B	1000 pcs.	—	—	エンボスキャリア
C	5000 pcs.	4000 pcs.	5000 pcs.	テーピング

● リール形状寸法 (mm)

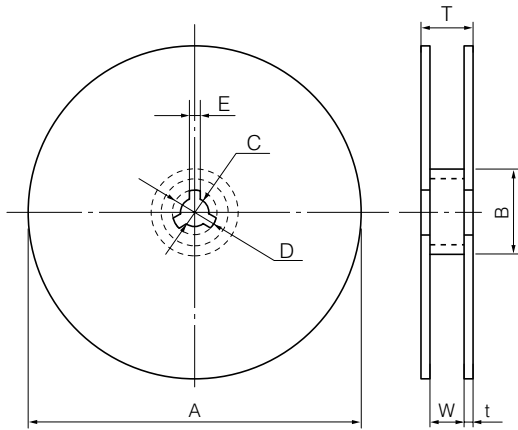

寸法	A	B	C	D	E	W	t	T
包装形態 B	180	60	13	21	2	13	1.1	15.2
包装形態 C	370	60	13	21	2	14	2.0	18

● エンボスキャリア形テープ形状寸法 (mm)

[3KN, 5KN タイプ]

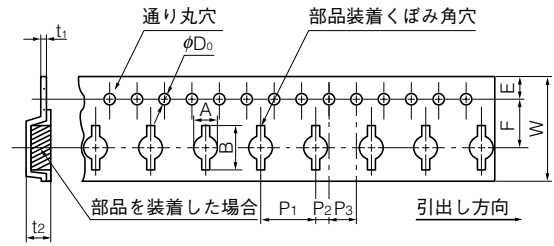

寸法	A	B	W	F	E	P ₁
タイプ 3KN	3.7	6.4	12.0	5.5	1.75	8.0
タイプ 5KN	5.5	6.8				

寸法	P ₂	P ₃	φD ₀	t ₁	t ₂
タイプ 3KN	2.0	4.0	1.5	0.3	2.6
タイプ 5KN					2.8

[5KT タイプ]

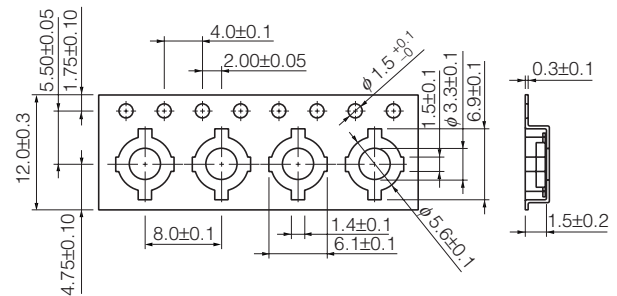

● リーダ部空部仕様

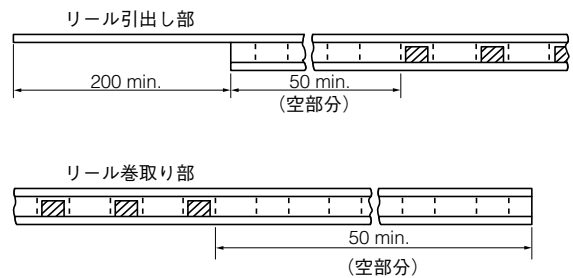

■ 使用回路例

