

モータ選定依頼 : タイミングプーリ + ボールネジ駆動

1. 駆動機構と運転データ

1回あたりのワークの移動量 l_1 : mm

それにかかる時間 t_0 : s

(必要であれば 項にご記入ください)

加速時間 t_a : s

減速時間 t_d : s

停止時間 t_s : s

最大送り速度 v : mm/s

外から加わる力 F : kg

ワークの停止精度 \pm : mm

テーブルとワークの総重量 W_A : kg

電源電圧: V

ボールネジの軸径: mm

ボールネジの全長: mm

ボールネジのリード: mm

移動方向(水平、垂直等)

モータ側プーリ 反モータ側プーリ

プーリの直径 D_1 : mm D_2 : mm

プーリの重量 W_1 : kg W_2 : kg

(または、)

プーリの幅 L_1 : mm

プーリの材質

ベルトの重量 W_M : kg

運転パターン

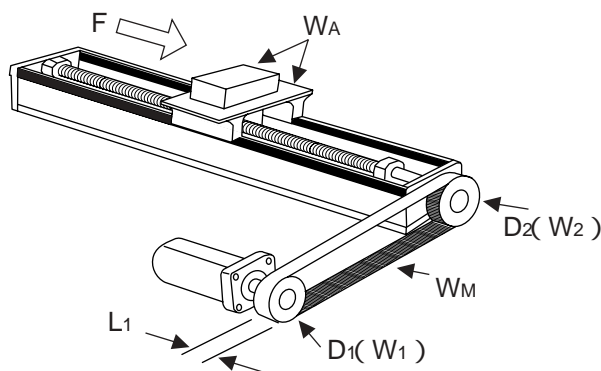
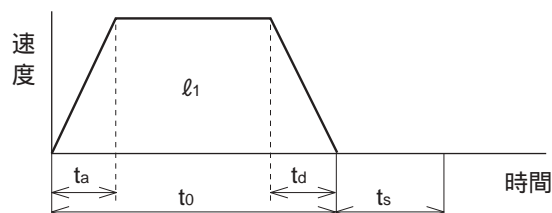

2. その他のデータ

(その他詳細な構成について指定事項がありましたら下記にご記入願います。)

インフォメーション

会社名: _____

ご所属: _____

お名前: _____

ご住所: 〒 _____

TEL: _____

FAX: _____