

Panasonic
BUSINESS

TIGトーチ用
純正部品

Genuine Parts for
TIG Welding

2019-7

『溶接』を支える!

パナソニックの純正部品
TIG Welding

パナソニックは溶接で**Only one**を追求します。

はじめに

Introduction

先進技術を駆使した TIG 溶接機を送り出して以来、
今日に至るまでトップメーカーとして永いご愛顧をいただいております。
ご存知の通り、現在の TIG 溶接機の進化はデジタル制御技術により実現しています。
そのベースを支えるのがパナソニック純正部品です。
弊社純正部品は厳選された材質と独自製法に基づき、
数多くの実績と伝統に裏付けられ、
皆様方のご要望に十二分にお応えできるものと確信いたしております。
是非この機会にご採用・ご検討の程お願い申し上げます。

Since we launched our TIG welding machine using the advanced technology in the world,
we have enjoyed the position as the top manufacturer up to today.

As you are well aware, the technology has advanced rapidly for TIG welding machine,
not only the basic performance and quality but also the welding quality have improved
greatly to largely contribute to improvement of the productivity in the production sites.

All these improvements have been supported by Panasonic's pure parts,
Our pure parts will fully satisfy your requirements as they are produced by our original
manufacturing method using the strictly selected materials on the basis of large
accumulation of records and tradition. Please consider the use of our parts.

目次 Contents

タイプ別部品名称 Parts name by Type	P3
タングステン電極 Tungsten electrodes	P4
ミニサイズタングステン電極 Tungsten electrodes	P4
ノズル Nozzles	P5
ロングノズル Long nozzles	P6
アークスポット用ノズル Nozzles for arc spot welding	P6
ガスレンズ用ノズル Nozzles for gas lens	P6
コレット Collets	P7・8
コレットボディ Collet bodies	P8
GS チップ GS tips	P8
ガスレンズ部品 Gas lens parts	P9
トーチボディ(トーチ本体組) Torch bodies(Torch bodies Ass'y)	P10・11
キャップ(トーチキャップ) Caps(Torch caps)	P11
ハンドル(トーチホルダー) Handles(Torch holders)	P12
トーチスイッチ・ホースカバー Torch switch Hose cover	P12
冷却ケーブル組 Cooling cables Ass'y	P13
ガスホース組 List of gas hoses Ass'y	P14
水ホース組 Water hoses Ass'y	P14
ロボット用 TIG トーチ TIG welding torch for Robot use	P15・16・17
トーチ製品一覧 TIG welding torch	P18

タイプ別部品名称 (代表例)

Parts name by Type (examples)

■アングルタイプ Angle type

標準部品

No.	部品名 Parts name
1	ノズル Nozzle
2	コレットボディ Collet body
3	トーチボディ組 Torch body(Torch body Ass'y)
3-1	インシュレータ Insulators
3-2	上部パッキング Upper packing
4	コレット Collet
5	タングステン電極棒 Tungsten electrode
6	キャップM Cap M
6-1	Oリング O ring
7	ハンドル Handle
8	冷却ケーブル組 Cooling cable Ass'y
9	ガスホース組 Gas hose Ass'y
10	ケーブル金具 Cable fitting
11	トーチスイッチ組 Torch switch Ass'y

オプション部品

No.	部品名 Parts name
13	ロングノズル Long nozzle
14	GLノズル GL nozzle
15	GLコレットボディ GL collet body
16	GLインシュレータ GL insulators
17	トーチキャップS Torch cap S
18	アークスポットノズル Arc spot nozzle
19	アークスポットアダプター Arc spot adapter
20	トーチスイッチ組 Torch switch Ass'y
21	細径GLノズル GL nozzle
22	細径GLコレットボディ GL collet body

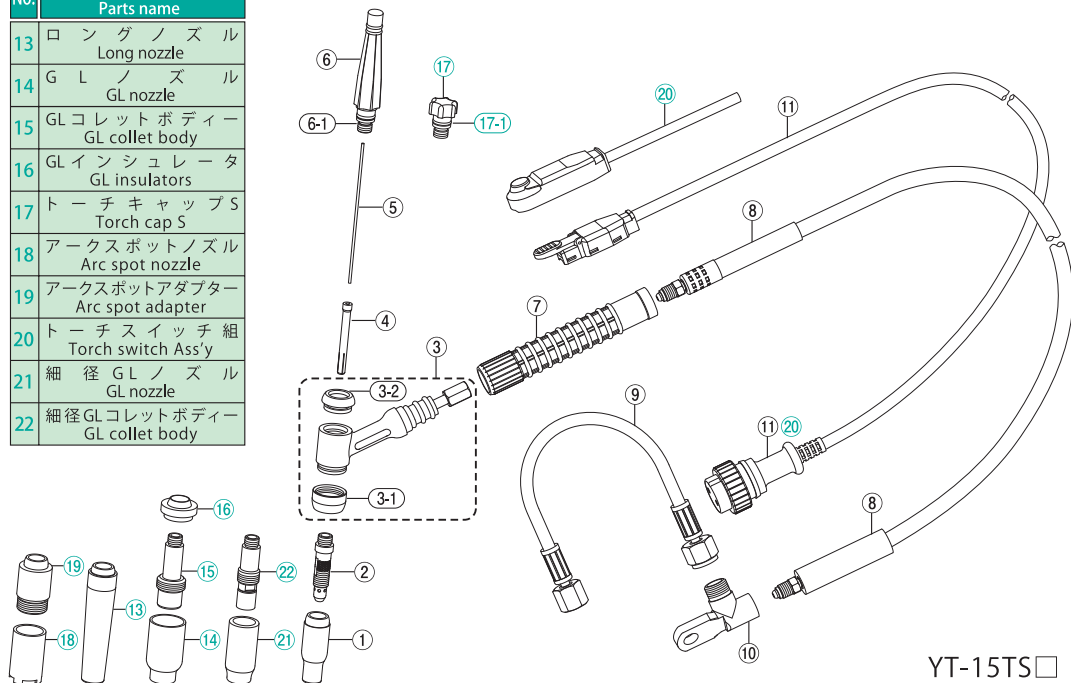

YT-15TS□
(空冷タイプ)

■ペンシルタイプ Pencil type

標準部品

No.	部品名 Parts name
1	ノズル Nozzle
2	コレットボディ Collet body
3	トーチボディ組 Torch body(Torch body Ass'y)
3-1	Oリング O ring
3-2	水ホースナット Water hose nut
4	コレット Collet
5	タングステン電極棒 Tungsten electrode
6	インシュレータ Insulators
7	コレット締付ナット Collet fasten nut
8	ハンドル Handle
9	冷却ケーブル組 Cooling cable Ass'y
10	水ホース組 Water hose Ass'y
11	ガスホース組 Gas hose Ass'y
12	ホースカバー Hose cover
17	トーチスイッチ組 Torch switch Ass'y
23	ケーブル金具 Cable fitting
24	水ホースナット Water hose nut

オプション部品

No.	部品名 Parts name	No.	部品名 Parts name
13	ロングノズル Long nozzle	19	アークスポットアダプター Arc spot adapter
14	GLノズル GL nozzle	20	トーチスイッチ組 Torch switch Ass'y
15	GLコレットボディ GL collet body	21	細径GLノズル GL nozzle
16	GLインシュレータ GL insulators	22	細径GLコレットボディ GL collet body
18	アークスポットノズル Arc spot nozzle		

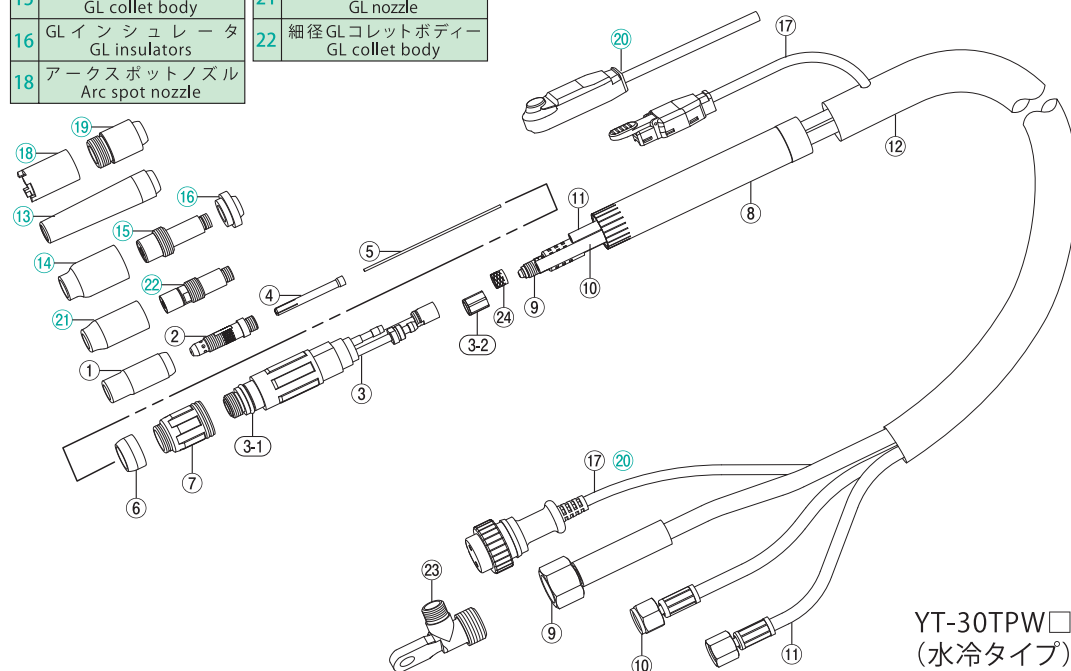

YT-30TPW□
(水冷タイプ)

□は1型、2型トーチ対応

タングステン電極

Tungsten electrodes

■セリアタイプ (交流 / 直流 TIG 用) Celia type (for AC/DC TIG)

	部品コード Parts code	外 径 mmφ	全 長 mm	備 考 Note
	セリア入り	YN 05C2S	0.5	150
YN 10C2S		1.0		
YN 16C2S		1.6		
YN 20C2S		2.0		
YN 24C2S		2.4		
YN 32C2S		3.2		
YN 40C2S		4.0		
YN 48C2S		4.8		

■ランタナタイプ (直流 TIG 用) Lantana type (for DC TIG)

	部品コード Parts code	外 径 mmφ	全 長 mm	備 考 Note
	ランタナ入り	YN 05L2S	0.5	150
YN 10L2S		1.0		
YN 16L2S		1.6		
YN 20L2S		2.0		
YN 24L2S		2.4		
YN 32L2S		3.2		
YN 40L2S		4.0		
YN 48L2S		4.8		

〈ミニサイズ〉タングステン電極





Tungsten electrodes

	部品コード Parts code	外 径 mmφ	全 長 mm	備 考 Note
	セリア入り	TET 00502	0.5	25
TET 01017		1.0		
TET 01622		1.6		

□は 1 型、2 型トーチ対応

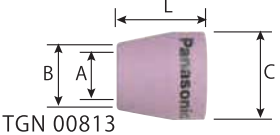
ノズル

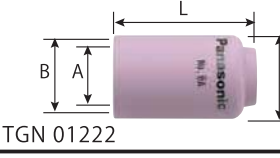
Nozzles

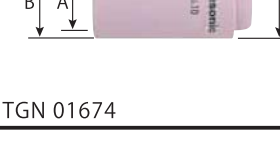
外形 (代表例) Shape (examples)	電 流 Current	部品コード Parts code	A 内径 mm	B/C 外径 mm	L 全長 mm	No.	主な適用トーチ Applicable Torch
							レッドティグトーチ Red TIG Torch
 TGN 00813	80 A用	TGN 00813	8	12 $\frac{7}{16}$	16	No.5K	YT-08TS□
 TGN 00819	120 A用 ∩ 200 A用	TGN 00618	6.4	11 $\frac{1}{15}$	29.5	No.4A	YT-12TS□
		TGN 00819	8.0	12.7 $\frac{7}{15}$	29.5	No.5A	
		TGN 00911	10	14.3	29.5	No.6A	YT-12TS1TAB
		TGN 01110	11	16	29.5	No.7A	YT-12TP□
		TGN 01222	12.7	17.5	29.5	No.8A	YT-20TSW□
 TGN 00815	150 A用 ∩ 300 A用	TGN 00614	6.5	11 $\frac{1}{17.2}$	47	No.4	YT-15TS□(C1) YT-15TS□TAB YT-15TS□TAC YT-15TSF□(C1) YT-15TP□ YT-15TS□TAD
		TGN 00815	8.0	12.6 $\frac{1}{17.2}$	47	No.5	
		TGN 00907	9.5	14 $\frac{1}{17.2}$	47	No.6	
		TGN 01104	11.0	15.8 $\frac{1}{17.2}$	47	No.7	YT-20TS□(C1) YT-20TSF□(C1) YT-20TS□TAG(TAH)
		TGN 01220	12.7	17.2	47	No.8	YT-30TS2(C1) YT-30TS2TAG(TAH) YT-30TSW□(C1) YT-30TPW□ YT-30TSW□TAG(TAH)
		TGN 01674	16	20.8	47	No.10	
		TGN 01934	19	24	50	No.12	YT-20TS□TAD
 TGN 00817	500 A用	TGN 00817	8	12 $\frac{1}{25.5}$	32	セラミック No.5C	YT-50TSW□(C1)
		TGN 01107	11	16 $\frac{1}{25.5}$	32	セラミック No.7C	
		TGN 01221	12.7	17.5 $\frac{1}{25.5}$	32	セラミック No.8C	
 TGN 01219	500 A用	TGN 00909	9.5	14.5 $\frac{1}{26.4}$	43	メタル No.6M	YT-50TSW□(C1)
		TGN 01219	12.7	17.7 $\frac{1}{26.4}$	43	メタル No.8M	
		TGN 01673	16	21 $\frac{1}{26.4}$	43	メタル No.10M	
		TGN 01933	19	24 $\frac{1}{26.4}$	43	メタル No.12M	

□は1型、2型トーチ対応

ノズル

Nozzles

■ロングノズル Long nozzles

外形 (代表例) Shape (examples)	電 流 Current	部品コード Parts code	A 内径 mm	B/C 外径 mm	L 全長 mm	No.	主な適用トーチ Applicable Torch
							レッドティグトーチ Red TIG Torch
 TGN 00816	150 A用	TGN 00816	8	12/19	82	No.5L	YT-15TS□(TP□・TSF□) YT-15TS□TAB(C) YT-15TS□TAD YT-20TS□(TSF□) YT-20TS□TAD/TAG(H) YT-30TS2 YT-30TS2TAG(H) YT-30TSW□(TPW□)
	300 A用	TGN 01106	11	15/19	82	No.7L	

■アークスポット用ノズル Nozzles for arc spot

外形 (代表例) Shape (examples)	電 流 Current	部品コード Parts code	A 内径 mm	B/C 外径 mm	L 全長 mm	No.	主な適用トーチ Applicable Torch
							レッドティグトーチ Red TIG Torch
ノズル Nozzles  <small>※アダプター TGX20102 とセットでご使用ください。</small> アダプター Adaptor 	150 A用	TGN 01809	18	21.7	35	—	YT-15TS□(TP□・TSF□) YT-15TS□TAB(C) YT-15TS□TAD YT-20TS□(TSF□) YT-20TS□TAD/TAG(H) YT-30TS2 YT-30TS2TAG(H) YT-30TSW□(TPW□)
	300 A用	TGX 20102					

■GLノズル (ガスレンズ用) GL nozzles(Gas lens)

外形 (代表例) Shape (examples)	電 流 Current	部品コード Parts code	A 内径 mm	B/C 外径 mm	L 全長 mm	No.	主な適用トーチ Applicable Torch
							レッドティグトーチ Red TIG Torch

■細径小型ガスレンズノズル

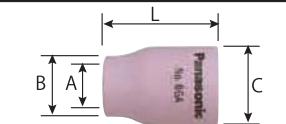
	120 A用	TGN 00130	8	13/18.8	26.5	No.5GA	YT-12TS□
	200 A用	TGN 00131	9.5	14.5/18.8	26.5	No.6GA	YT-12TP□
		TGN 00132	11	16/18.8	26.5	No.7GA	YT-20TSW□

■細径ガスレンズノズル

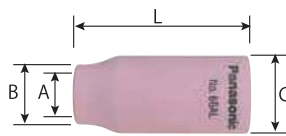
	150 A用 300 A用	TGN 00133	8	13/18.8	41.5	No.5GAL	YT-15TS□ YT-15TS□TAD YT-15TSF□ YT-15TP□
		TGN 00134	9.5	14.5/18.8	41.5	No.6GAL	YT-20TS□TAD YT-20TS□TAG(H) YT-20TSF□ YT-30TS2/TAG(H) YT-30TSW□/TAG(H) YT-30TPW□
		TGN 00135	11	16/18.8	41.5	No.7GAL	
		TGN 00138	13	18.8/18.8	41.5	No.8GAL	



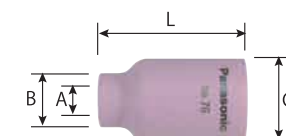

■標準ガスレンズノズル

 <small>※GLインシュレータ TFQ20105 および GLコレットボディーとセットでご使用ください。</small>	150 A用 300 A用	TGN 00616	6.5	11/24	42	No.4G	YT-15TS□ YT-15TS□TAD
		TGN 00818	8	13/24	42	No.5G	YT-15TSF□ YT-15TP□
		TGN 00908	10	14/24	42	No.6G	YT-20TS□/TAG(H) YT-20TS□TAD
		TGN 01108	11	15.8/24	42	No.7G	YT-20TSF□ YT-30TS2/TAG(H) YT-30TSW□/TAG(H)
		TGN 01218	13	17/24	42	No.8G	YT-30TPW□

□は1型、2型トーチ対応

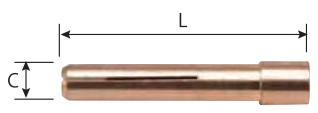
コレット

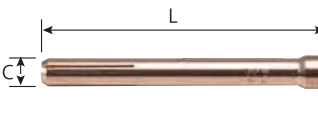

Collets

外形 (代表例) Shape (examples)	電極棒 サイズ The size of electroder mmφ	部品コード Parts code	C 外径 mm	L 全長 mm	刻印 Marking	備考 Note	主な適用トーチ Applicable Torch
							レッドティグトーチ Red TIG Torch
 TEC 00512	0.5 φ	TEC 00505	4	13.5	0.5	2つ割	YT-08TS□
		TEC 00512	3.8	25	0.5	2つ割	YT-12TS□(TAB・TP□) YT-20TSW□
		TEC 00509	5	50	0.5	2つ割	YT-15TS□(TAB・C) YT-15TS□TAD YT-15TSF□(TP□) YT-20TS□(TSF□) YT-20TS□TAD YT-20TS□TAG(H) YT-30TS2 YT-30TSW□TAG(H) YT-30TSW□(TPW1)
 TEC 01014	1.0 φ	TEC 01010	4	13.5	1.0	2つ割	YT-08TS□
		TEC 01017	3.8	25	1.0	2つ割	YT-12TS□(TAB・TP□) YT-20TSW□
		TEC 01014	5	50	1.0	4つ割	YT-15TS□(TAB・C) YT-15TS□TAD YT-15TSF□(TP□) YT-20TS□(TSF□) YT-20TS□TAD YT-20TS□TAG(H) YT-30TS2 YT-30TSW□TAG(H) YT-30TSW□(TPW□)
		TEC 01016	9.2	60	1.0	4つ割	YT-50TSW□
 TEC 01618	1.6 φ	TEC 01611	4	13.5	1.6	2つ割	YT-08TS□
		TEC 01618	3.8	25	1.6	2つ割	YT-12TS□(TAB・TP□) YT-20TSW□
		TEC 01615	5	50	1.6	4つ割	YT-15TS□(TAB・C) YT-15TS□TAD YT-15TSF□(TP□) YT-20TS□(TSF□) YT-20TS□TAD YT-20TS□TAG(H) YT-30TS2 YT-30TSW□TAG(H) YT-30TSW□(TPW□)
		TEC 01617	9.2	60	1.6	4つ割	YT-50TSW□
 TEC 02010	2.0 φ	TEC 02012	3.8	25	2.0	2つ割	YT-12TS□(TAB・TP□) YT-20TSW□
		TEC 02010	5	50	2.0	4つ割	YT-15TS□(TAB・C) YT-15TS□TAD YT-15TSF□(TP□) YT-20TS□(TSF□) YT-20TS□TAD YT-20TS□TAG(H) YT-30TS2 YT-30TSW□TAG(H) YT-30TSW□(TPW□)
		TEC 00001	9.2	60	2.0	4つ割	YT-50TSW□
 TEC 02415	2.4 φ	TEC 02418	3.8	25	2.4	2つ割	YT-20TSW□
		TEC 02415	5	50	2.4	4つ割	YT-15TS□(TAB・C) YT-15TS□TAD YT-15TSF□(TP□) YT-20TS□(TSF□) YT-20TS□TAD YT-20TS□TAG(H) YT-30TS2 YT-30TSW□TAG(H) YT-30TSW□(TPW□)
		TEC 02417	9.2	60	2.4	4つ割	YT-50TSW□

□は1型、2型トーチ対応

コレット

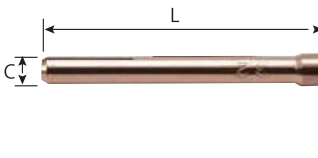
Collets

外形 (代表例) Shape (examples)	電極棒 サイズ The size of electrode mmφ	部品コード Parts code	C 外径 mm	L 全長 mm	刻印 Marking	備考 Note	主な適用トーチ Applicable Torch
							レッドティグトーチ Red TIG Torch
 TEC 03209	3.2 φ	TEC 03212	4.5	25	3.2	2つ割	YT-20TSW□
		TEC 03209	5	50	3.2	2つ割	YT-20TS□(TSF□) YT-20TS□TAD YT-20TS□TAG(H) YT-30TS2 YT-30TSW□(TPW□) YT-30TSW□TAG(H)
		TEC 03211	9.2	60	3.2	4つ割	YT-50TSW□
 TEC 04005	4.0 φ	TEC 04005	5.8	50	4.0	2つ割	YT-20TS□(TSF□) YT-20TS□TAD YT-20TS□TAG(H) YT-30TS2 YT-30TSW□(TPW□) YT-30TSW□TAG(H)
		TEC 04007	9.2	60	4.0	4つ割	YT-50TSW□
 TEC 04802	4.8 φ	TEC 04802	9.2	60	4.8	4つ割	YT-50TSW□

□は1型、2型トーチ対応

コレットボディー

Collet bodies

外形 Shape	電流 Current	部品コード Parts code	電極棒 サイズ mm	L 全長 mm	刻印 Marking	主な適用トーチ Applicable Torch	
						レッドティグトーチ Red TIG Torch	
 TEB 08103	80 A用	TEB 08101	0.5	11.5	—	YT-08TS□	
		TEB 08102	1.0	11.5	—		
		TEB 08103	1.6	11.5	—		
 TEB 20125	120 A用	TEB 20123	0.5	20.5	0.5	YT-12TS□ YT-12TP□ YT-12TS1TAB	
		TEB 20124	1.0	20.5	1.0		
		TEB 20125	1.6	20.5	1.6		
	200 A用	TEB 20126	2.0	20.5	2.0	YT-20TSW□	
		TEB 20127	2.4	20.5	2.4		
		TEB 20128	3.2	20.5	3.2		
 TEB 00091	150 A用	TEB 00089	0.5	47	0.5	YT-15TS□, YT-15TS□TAB(C) YT-15TS□TAD, YT-15TSF□ YT-15TP□, YT-20TS□ YT-20TS□TAD YT-20TS□TAG(H) YT-20TSF□, YT-30TS2 YT-30TSW□ YT-30TSW□TAG(H) YT-30TPW□	
		TEB 00090	1.0	47	1.0		
		TEB 00091	1.6	47	1.6		
		TEB 00092	2.0	47	2.0		
	200 A用	TEB 00093	2.4	47	2.4		
		300 A用	TEB 00095	3.2	47		3.2
			TEB 00096	4.0	47		4.0
 TEB 50150	500 A用	TEB 50150	1~4.8	56	—	YT-50TSW□	

□は1型、2型トーチ対応

GS チップ

GS tips (YT-50TSW シリーズ専用)

外形 Shape	電流 Current	部品コード Parts code	電極棒 サイズ mm	刻印 Marking	主な適用トーチ Applicable Torch
					レッドティグトーチ Red TIG Torch
 TET 04003	500 A用	TET 01008	1.0	1.0	YT-50TSW□ シリーズ
		TET 01614	1.6	1.6	
		TET 02013	2.0	2.0	
		TET 02411	2.4	2.4	
		TET 03207	3.2	3.2	
		TET 04003	4.0	4.0	
		TET 04803	4.8	4.8	

□は1型、2型トーチ対応

ガスレンズ部品

Gas lens parts

標準ガスレンズノズル Standard gas lens nozzle

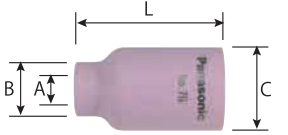
外形 Shape	電流 Current	部品コード Parts code	A 内径 mm	B/C 外径 mm	L 全長 mm	No.
 <p>※GLインシュレータ TFQ20105 および GLコレットボディとセットでご使用ください。</p>	150 A用	TGN 00616	6.5	11/24	42	No.4G
		TGN 00818	8	13/24	42	No.5G
	300 A用	TGN 00908	10	14/24	42	No.6G
		TGN 01108	11	15.8/24	42	No.7G
		TGN 01218	13	17/24	42	No.8G

※please use in sets with Standard gas lens nozzle, Standard gas lens collet and insulator TFQ20105.

専用インシュレータ Insulators

TFQ20105

※トーチボディ付属のインシュレータを付けた状態で装着します。

※Please do not remove the insulator attached to Torch body when you install Gas lens insulator.



主な適用トーチ
Applicable Torch

レッドティグトーチ
Red TIG Torch

YT-15TS□
YT-15TS□TAD
YT-15TSF□
YT-15TP□
YT-20TS□
YT-20TS□TAD
YT-20TS□TAG(H)
YT-20TSF□
YT-30TS2/TAG(H)
YT-30TSW□/TAG(H)
YT-30TPW□

標準ガスレンズコレットボディ Standard gas lens Collet body

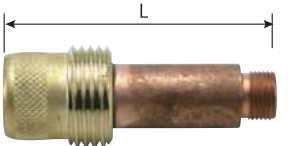
外形 Shape	電流 Current	部品コード Parts code	電極棒 サイズ mmΦ	L 全長 mm	刻印 Marking
 <p>※GLインシュレータ TFQ20105 および GLノズルとセットでご使用ください。</p>	150 A用	TEB 30141	0.5	50	0.5
		TEB 30142	1.0	50	1.0
	300 A用	TEB 30143	1.6	50	1.6
		TEB 30144	2.0	50	2.0
		TEB 30145	2.4	50	2.4
		TEB 30147	3.2	50	3.2
		TEB 30148	4.0	50	4.0

※please use in sets with Standard gas lens nozzle, Standard gas lens collet and insulator TFQ20105.

細径小型ガスレンズノズル Thin type short gas lens nozzle

外形 Shape	電流 Current	部品コード Parts code	A 内径 mm	B/C 外径 mm	L 全長 mm	No.
	120 A用	TGN 00130	8	13/18.8	26.5	No.5GA
	200 A用	TGN 00131	9.5	14.5/18.8	26.5	No.6GA
	TGN 00132	11	16/18.8	26.5	No.7GA	

専用インシュレータ Insulators

2型トーチは不要
Unnecessary for Red TIG Torch 2

※1型トーチでの使用にはTFQ00008に変更が必要です。

※Please replace insulators to TFQ00008 for using Red TIG Torch 1.

主な適用トーチ
Applicable Torch

レッドティグトーチ
Red TIG Torch

YT-12TS□
YT-12TP□
YT-20TSW□

細径小型ガスレンズコレットボディ Thin type short gas lens nozzle Collet body

外形 Shape	電流 Current	部品コード Parts code	電極棒 サイズ mmΦ	L 全長 mm	刻印 Marking
	120 A用	TEB 00097	1.6	24	1.6
	200 A用	TEB 00099	2.4	24	2.4
	TEB 00111	3.2	24	3.2	

細径ガスレンズノズル Thin type gas lens nozzle

外形 Shape	電流 Current	部品コード Parts code	A 内径 mm	B/C 外径 mm	L 全長 mm	No.
	150 A用	TGN 00133	8	13/18.8	41.5	No.5GAL
		TGN 00134	9.5	14.5/18.8	41.5	No.6GAL
	300 A用	TGN 00135	11	16/18.8	41.5	No.7GAL
		TGN 00138	13	18.8/18.8	41.5	No.8GAL

専用インシュレータ Insulators

標準トーチボディ付属のインシュレータで対応します。

※Please use insulators for standard torch body.

主な適用トーチ
Applicable Torch

レッドティグトーチ
Red TIG Torch

YT-15TS□
YT-15TS□TAD
YT-15TSF□
YT-15TP□
YT-20TS□
YT-20TS□TAD
YT-20TS□TAG(H)
YT-20TSF□
YT-30TS2/TAG(H)
YT-30TSW□/TAG(H)
YT-30TPW□

細径ガスレンズコレットボディ Thin type gas lens nozzle Collet body

外形 Shape	電流 Current	部品コード Parts code	電極棒 サイズ mmΦ	L 全長 mm	刻印 Marking
	150 A用	TEB 00101	1.6	50	1.6
	300 A用	TEB 00103	2.4	50	2.4
	TEB 00109	3.2	50	3.2	

□は1型、2型トーチ対応

トーチボディー (トーチ本体組)

Torch bodies (Torch bodies Ass'y)

空冷式
Air-cooled

外形 Shape	電流 Current	部品コード Parts code	主な適用トーチ Applicable Torch
			レッドティグトーチ Red TIG Torch
ショートアングル型 Short angle type 	80 A用	TKH 00100	YT-08TS□
アングル型 Angle type 	120 A用	TKH 00101	YT-12TS□ YT-12TS1TAB
	150 A用	TKH 00093	YT-15TS□ YT-15TS□TAB YT-15TS□TAC YT-15TS□TAD
	200 A用	TKH 00086	YT-20TS□ YT-20TS□TAD YT-20TS□TAG YT-20TS□TAH
	300 A用	TKH 00088	YT-30TS2 YT-30TS2TAG YT-30TS2TAH
ペンシル型 Pencil type 	120 A用	TKH 00091	YT-12TP□
	150 A用	TKH 00095	YT-15TP□

□は1型、2型トーチ対応

水冷式
Water-cooled

外形 Shape	電流 Current	部品コード Parts code	主な適用トーチ Applicable Torch
			レッドティグトーチ Red TIG Torch
アングル型 Angle type 	200 A用	TKH 00102	YT-20TSW□
	300 A用	TKH 00103	YT-30TSW□ YT-30TSW□TAG YT-30TSW□TAH
	500 A用	TKH 00083	YT-50TSW□
ペンシル型 Pencil type 	300 A用	TKH 00104	YT-30TPW□

□は1型、2型トーチ対応

トーチボディー (トーチ本体組)

Torch bodies (Torch bodies Ass'y)







フレキシブルタイプ
Flexible type

電流 Current	空冷 150 A	空冷 200 A
適用トーチ Applicable Torch	YT-15TSF□	YT-20TSF□
トーチ本体組 Torch bodies ass'y	TKH 00096 	TKH 00098 
トーチボディー Torch bodies	TKH 20111 	TKH 20111 
コイルエレメント Coil element	TGU 15113 	TGU 20116 
フレキシブルカバー Flexible cover	TFK 15102 	TFK 20101 
導管本体 Pipe body	TGD 15106 	TGD 00717 

□は1型、2型トーチ対応

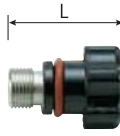
キャップ (トーチキャップ)

Caps (Torch caps)

外形 Shape	部品コード Parts code	L 全長 mm	主な適用トーチ Applicable Torch
			レッドティグトーチ Red TIG Torch
Mタイプ Type M 	TKK 00018	85.5	YT-15TS□ YT-15TS□TAB(C) YT-15TSF□ YT-20TS□ YT-20TSF□ YT-20TS□TAG YT-30TS2 YT-30TS2TAG YT-30TSW□ YT-30TSW□TAG
	TKK 12103	108	YT-12TS□ YT-12TS1TAB YT-20TSW□
Sタイプ Type S 	TKK 15114	25	YT-15TS□ YT-15TS□TAB(C) YT-15TSF□ YT-20TS□ YT-20TSF□ YT-20TS□TAG YT-30TS2 YT-30TS2TAG YT-30TSW□ YT-30TSW□TAG
	TKK 12105	24	YT-12TS□ YT-12TS1TAB YT-20TSW□
	TKK 50105	35	YT-50TSW□
Lタイプ Type L 	TKK 50104	101	YT-50TSW□

□は1型、2型トーチ対応

ハンドル (トーチホルダー)

Handles (Torch holders)

外形 (代表例) Shape (examples)	電 流 Current	部品コード Parts code	C 外径 mm	L 全長 mm	主な適用トーチ Applicable Torch
					レッドティグトーチ Red TIG Torch
	50 A用 200 A用	TKG 00013	19.5	125	YT-08TS□ YT-15TP□ YT-20TSW□
	120 A用 150 A用	TKG 00010	22	125	YT-12TS□ YT-12TS□TAB YT-15TS□ YT-15TS□TAB(C) YT-15TSF□
	200 A用 300 A用	TKG 00011	28	140	YT-20TS□ YT-20TS□TAG YT-20TSF□ YT-30TS2 YT-30TS2TAG
	300 A用	TKG 00014	26	150	YT-30TPW□
	300 A用	TKG 00012	27	150	YT-30TSW□ YT-30TSW□TAG
	500 A用	TKG 50102	35	180	YT-50TSW□

□は1型、2型トーチ対応

トーチスイッチ・ホースカバー







Torch switch Hose cover

外 形 Shape	部品コード Parts code	全長 Length m	主な適用トーチ Applicable Torch
			レッドティグトーチ Red TIG Torch
レバー式 (標準装備) Lever type (Standard accessory) 	YX 503TK	4	YT-08TS□ YT-12TS□ YT-12TP□ YT-15TS□ YT-15TSF□ YT-15TP□ YT-15TS□TAB YT-20TS□ YT-20TSF□ YT-20TSW□ YT-30TS2 YT-30TSW□ YT-30TPW□ YT-50TSW□
	YX 503TKC1	8	YT-15TS□C1 YT-15TSF□C1 YT-15TS□TAC YT-20TS□C1 YT-20TSF□C1 YT-30TS2C1 YT-30TSW□C1 YT-30TPW□ YT-50TSW□C1
レバー式 (標準装備) Lever type (Standard accessory) 	TWU 00102	4	YT-20TS□TAG YT-30TS2TAG YT-30TSW□TAG
	TWU 00057	8	YT-15TS□TAD YT-20TS□TAD YT-20TS□TAH YT-30TS2TAH YT-30TSW□TAH
押ボタン式 (オプション) Push-button type (Option) 	YTC 40	4	YT-08TS□ YT-12TS□ YT-12TP□ YT-15TS□ YT-15TSF□ YT-15TP□ YT-15TS□TAB YT-20TS□ YT-20TSF□ YT-20TSW□ YT-30TS2 YT-30TSW□ YT-30TPW□ YT-50TSW□
	YTC 80	8	YT-15TS□C1 YT-15TSF□C1 YT-15TS□TAC YT-20TS□C1 YT-20TSF□C1 YT-30TS2C1 YT-30TSW□C1 YT-30TPW□ YT-50TSW□C1
〈ファスナー式〉 高耐久性ホースカバー (オプション) High durability hose cover (Option) ホースカバー (ファスナー着脱式) Fastener detaching type	TWK 00034	4	全品種対象 Applicable for all models
	TWK 00036	8	

□は1型、2型トーチ対応

冷却ケーブル組

Cooling cable Ass'y

外形 Shape	電流 Current	部品コード Parts code	L 全長 mm	主な適用トーチ Applicable Torch
				レッドティグトーチ Red TIG Torch
 <4 m>	80 A用	TWR 00088	4	YT-08TS□
	120 A用		4	YT-12TS□ YT-12TS□TAB
 <4 m>	120 A用	TWR 00089	4	YT-12TP□
 <4 m>	150 A用	TWR 00090	4	YT-15TS□(TAB) YT-15TSF□(TP)
		TWR 00091	8	YT-15TS□C1 YT-15TSF□C1 YT-15TS□TAC YT-15TS□TAD
 <4 m>	200 A用	TWR 00077	4	YT-20TSW□
 <4 m>	200 A用	TWR 00084	4	YT-20TS□ YT-20TSF□ YT-20TS□TAG
		TWR 00085	8	YT-20TS□C1 YT-20TSF□C1 YT-20TS□TAH
		TWR 00093	8	YT-20TS□TAD
	300 A用	TWR 00086	4	YT-30TS2
		TWR 00087	8	YT-30TS2C1
 <4 m>	300 A用	TWR 00075	4	YT-30TSW□ YT-30TPW□ YT-30TSW□TAG
		TWR 00076	8	YT-30TSW□C1 YT-30TSW□TAH
 <4 m>	500 A用	TWR 00078	4	YT-50TSW□
		TWR 00079	8	YT-50TSW□C1

□は1型、2型トーチ対応

ガスホース組

Gas hose Ass'y

外形 Shape	電流 Current	部品コード Parts code	L 全長 m	主な適用トーチ Applicable Torch
				レッドティグトーチ Red TIG Torch
 TWG 15101	<0.3 m> 50 A用 〳 300 A用	TWG 00031	0.3	YT-08TS□ YT-12TS□(TP□) YT-15TS□(TSF□) YT-15TP□ YT-20TS□(TSF□) YT-30TS2
 TWG 30121	<4 m> 180 A用 〳 300 A用	TWG 30121	4	YT-20TSW□ YT-30TSW□ YT-30TPW□ YT-30TSW□TAG
		TWG 30122	8	YT-30TSW□C1 YT-30TSW□TAH
 TWG 50158	<4 m> 500 A用	TWG 00028	4	YT-50TSW□
		TWG 00029	8	YT-50TSW□C1

□は1型、2型トーチ対応

水ホース組

Water hose Ass'y

外形 Shape	電流 Current	部品コード Parts code	L 全長 m	主な適用トーチ Applicable Torch
				レッドティグトーチ Red TIG Torch
 TWW 00025	<4 m> 180 A用 〳 200 A用	TWW 00025	4	YT-20TSW□
 TWW 30117	<4 m> 300 A用	TWW 30117	4	YT-30TSW□ YT-30TSW□TAG
		TWW 30118	8	YT-30TSW□C1 YT-30TSW□TAH
 TWW 50127	<4 m> 500 A用	TWW 00026	4	YT-50TSW□
		TWW 00027	8	YT-50TSW□C1

□は1型、2型トーチ対応

レッドティグトーチ2

RED TIG TORCH 2

アングルタイプ (標準) (Standard) Angle type

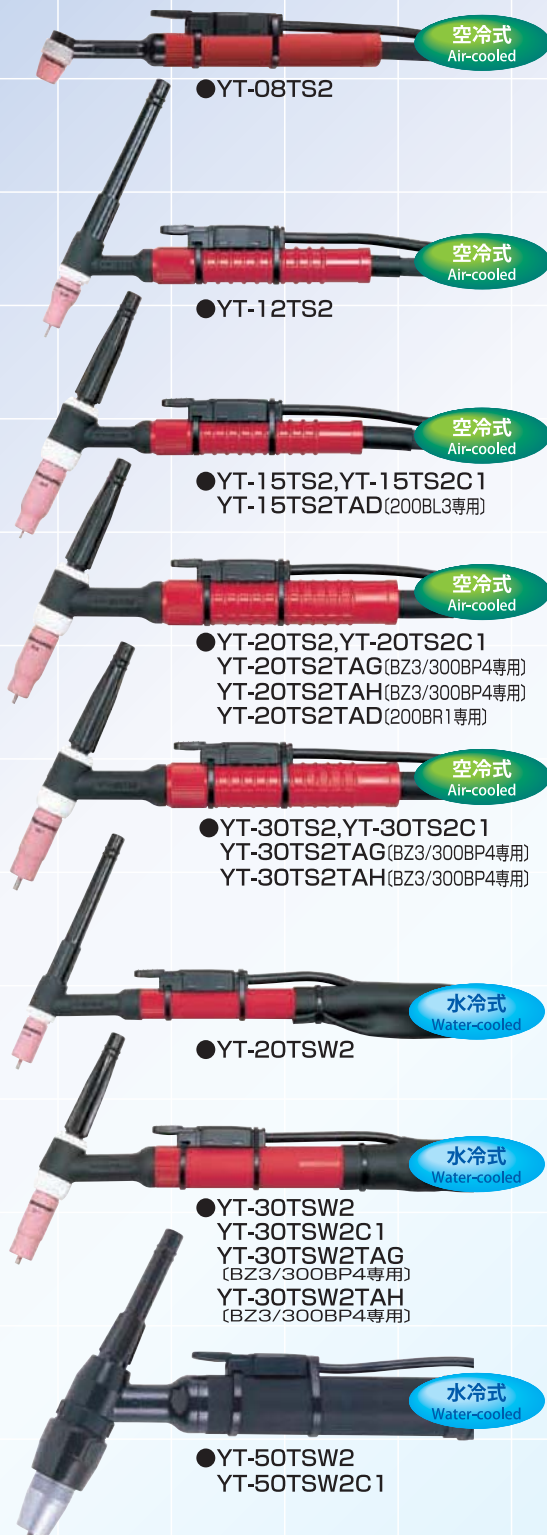

フレキシブルタイプ Flexible type

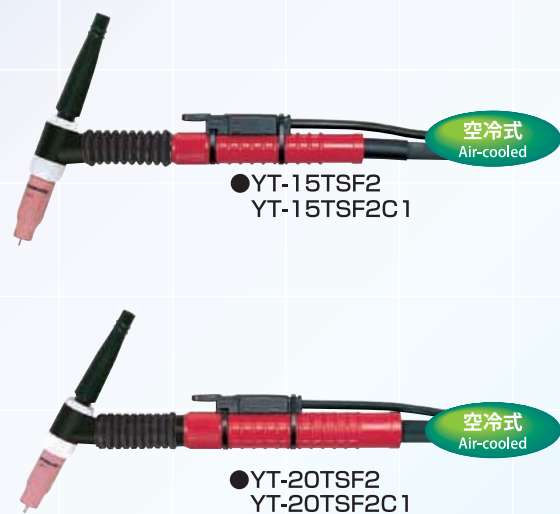

ペンシルタイプ Pencil type

